

ELENCO PEZZI DI RICAMBIO - LISTE PIECES DETACHEES SPARE PARTS LIST - ERSATZTEILLISTE PIEZAS DE REPUESTO

Explosio macchina, Dessin appareil, Machine drawing, Explosions Zeichnung des Geräts, Diseño seccionado maquina.

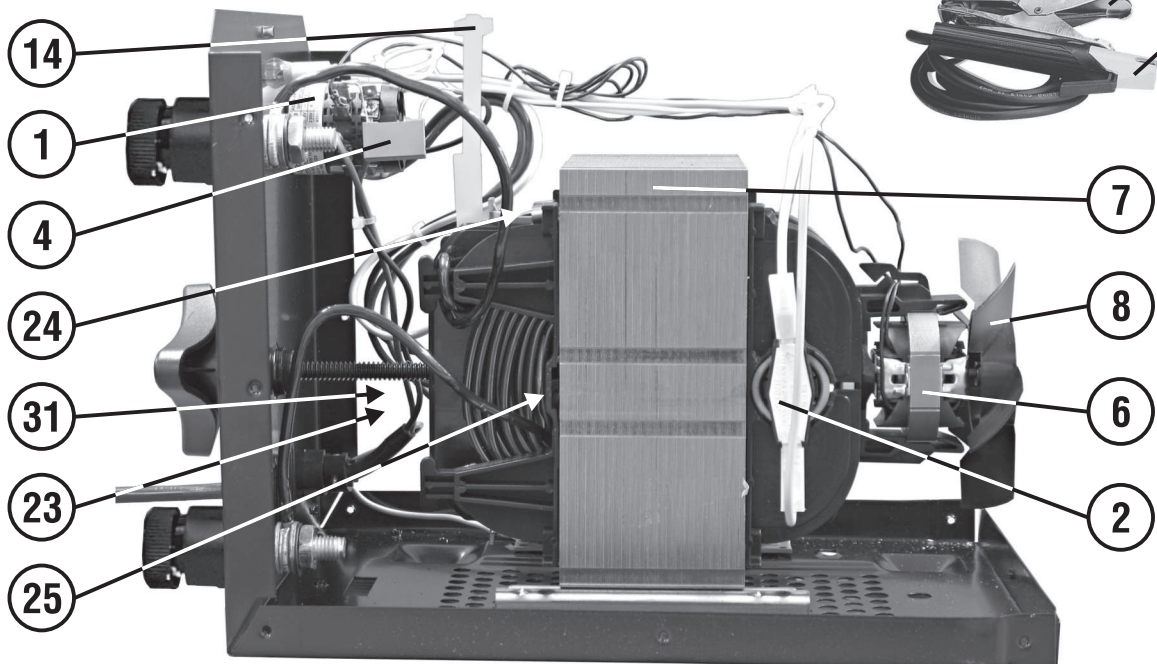
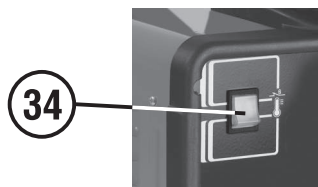
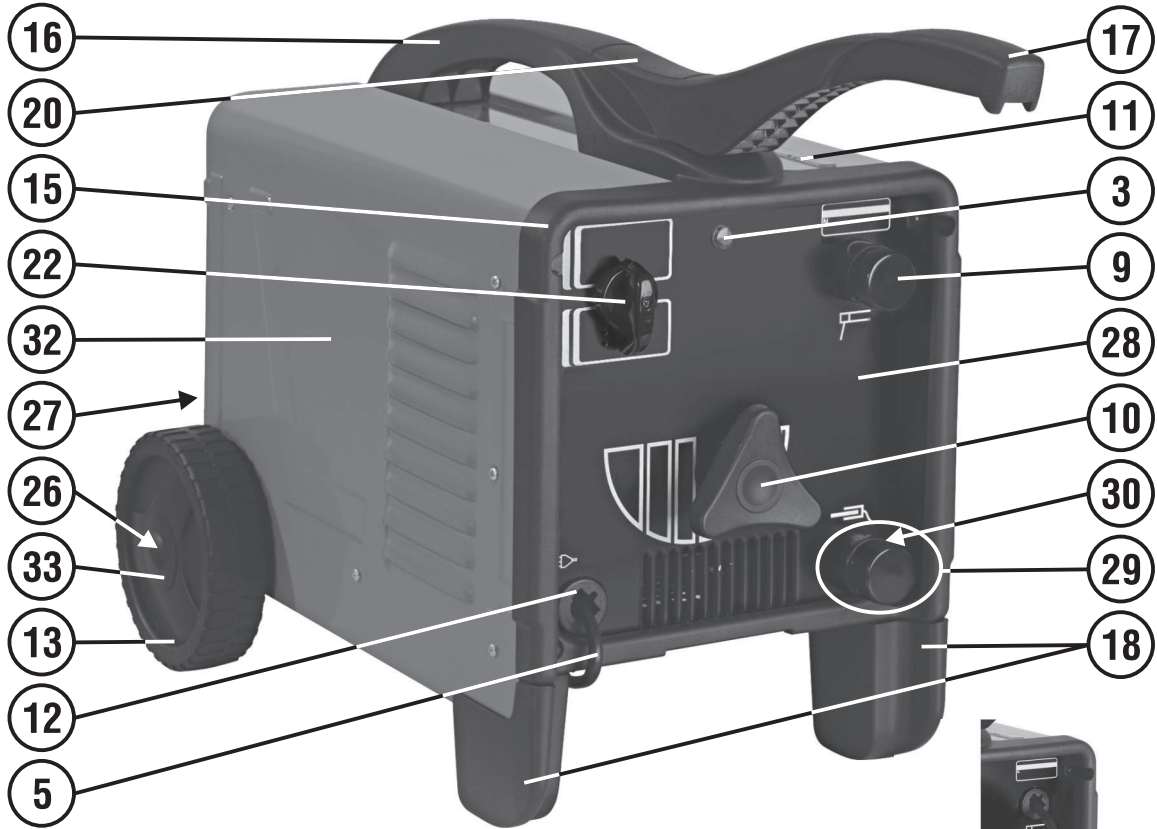

Per richiedere i pezzi di ricambio senza codice precisare: codice del modello; il numero di matricola; numero di riferimento del particolare sull'elenco ricambi.

Pour avoir les pieces detachees, dont manque la reference, il faudra preciser: modele, logo et tension de l'appareil; denomination de la piece; numero de matricule.

When requesting spare parts without any reference, pls specify: model-brand and voltage of machine; list reference number of the item; registration number.

Wenn Sie einen Ersatzteil, der ohne Artikel Nummer ist, benoetigen, bestimmen Sie bitte Folgendes: Modell-zeichen und Spannung des Geraetes; Teilliste Nuummer; Registriernummer.

Por pedir una pieza de repuesto sin referencia precisar: modelo-marca e tension de la maquina; numero de riferimento de lista; numero de matricula.

REF.	ELENCO PEZZI DI RICAMBIO PIECES DETACHEES SPARE PARTS LIST ERSATZTEILLISTE PIEZAS DE REPUESTO
1	Commutatore Commutateur Switch Schalter Commutador
2	Termostato Thermostat Thermostat Thermostat Termostato
3	Lampada Spia Temoin Lumineux Pilot Lamp Kontrollampe Lamparilla De Control
4	Ass.resistenza-condensatore Condensateur Et Resistance Capacitor-resistance Kondensator-widerstand Condensador-resistencia
5	Cavo Alim. Cable Alim. Mains Cable Netzkabel Cable Alim.
6	Motore Ventilatore Moteur Ventilateur Fan Motor Ventilatormotor Motor Ventilacion
7	Trasformatore Transformateur Transformer Trafo Transformador
8	Ventola Helice Fan Blade Flügelrad Aventador
9	Volantino Morsetto Volant Borne Clamp Handwheel Klemme Handrad Volante Borne
10	Volantino Volant Handwheel Handrad Volant

REF.	ELENCO PEZZI DI RICAMBIO PIECES DETACHEES SPARE PARTS LIST ERSATZTEILLISTE PIEZAS DE REPUESTO
11	Targhetta Trasparente Plaque Transparente Transparent Plate Durchsichtiges Schild Tarjeta Transparente
12	Pressacavo Presse Cable Cable Bushing Kabelhalter Prensa Cable
13	Ruota Roue Wheel Rad Rueda
14	Bandierina Indice Index De Reglage Regulation Indicator Regelungsfahne Banderilla De Regulacion
15	Cornice Cadre Frame Rahmen Marco
16	Maniglia Poignee Handle Handgriff Manija
17	Manico Poignee Handle Handgriff Manija
18	Kit Piedini Kit Embouts Feet Kit Fuss Kit Kit Pies
19	Tappo Per Maniglia Bouchon Pour Poignee Cap For Handle Stopfen Fuer Handgriff Tapon Para Manija
20	Tappo Per Manico Bouchon Pour Poignee Handle Cap Handgriff Stopfen Tapon Para Manija

REF.	ELENCO PEZZI DI RICAMBIO PIECES DETACHEES SPARE PARTS LIST ERSATZTEILLISTE PIEZAS DE REPUESTO
22	Manopola Per Commutatore Poignee Pour Commutateur Switch Knob Schaltergriff Manija Por Commutador
23	Giogo Traverse Joke Joch Juego
24	Molla Antivibrazione Ressort Anti-vibration Antivibration Spring Schwingungsdaempferfeder Muelle Antivibracion
25	Molla Ressort Spring Feder Muelle
26	Asse Per Ruote Axe Roues Wheels Axle Radachse Eje Ruedas
27	Retro Partie Arriere Back Panel Rueckseite Trasera
28	Frontale Partie Frontal Front Panel Geratetfront Frontal
29	Kit Morsetto Completo Kit Borne Complete Kit Complete Clamp Kit Komplette Klemme Kit Borne Completo
30	Kit Coppia Rondelle Isolanti Kit Rondelles Isolantes Insulating Washers Kit Isolierscheibekit Kit Arandelas Asladoras
31	Kit Shunt Kit Shunt Shunt Kit Shunt Kit Kit Shunt

REF.	ELENCO PEZZI DI RICAMBIO PIECES DETACHEES SPARE PARTS LIST ERSATZTEILLISTE PIEZAS DE REPUESTO
32	Kit Mantello Kit Capot Cover Kit Deckel Kit Kit Panel De Cobertura
33	Tappo Blocca Ruota Bouchon Ferme Roue Wheel Locking Ring Radsperrestopfen Tapon De Bloqueo Rueda
34	Interruttore Interrupteur Switch Schalter Interruptor
35	Cavo Cable Cable kabel Cable
36	Pinza Portaelettrodo Pince Porte Electrode Electrode Holder Elektrodenhalter Pinza Portaelectrodo
37	Pinza Di Massa Pince De Masse Work Clamp Masseklemme Pinza De Masa

Per individuare lo schema elettrico corrispondente alla vostra macchina, rifarsi all'ultima cifra "X" del numero di matricola (N. 0000/X) riportato sul frontale.

Pour reperer le schema électrique correspondant a votre appareil, verifier le dernier chiffre "X" du numero de serie (N. 0000/X) reporte sur la partie frontale.

In order to find the electrical diagram corresponding to your model, check the last number "X" of the serial number (N. 0000/X) printed on front panel.

Um den schaltplan, der ihrem gerät entspricht, ausmachen zu können, müssen sie die letzte ziffer "X" der matrikelnummer (N. 0000/X), die auf der frontseite angebracht ist, beachten.

Para la identificacion del esquema eléctrico, correspondienten, a su máquina, referase a la última cifra "X" del número de placa (N. 0000/X) instalado sobre el frontal.

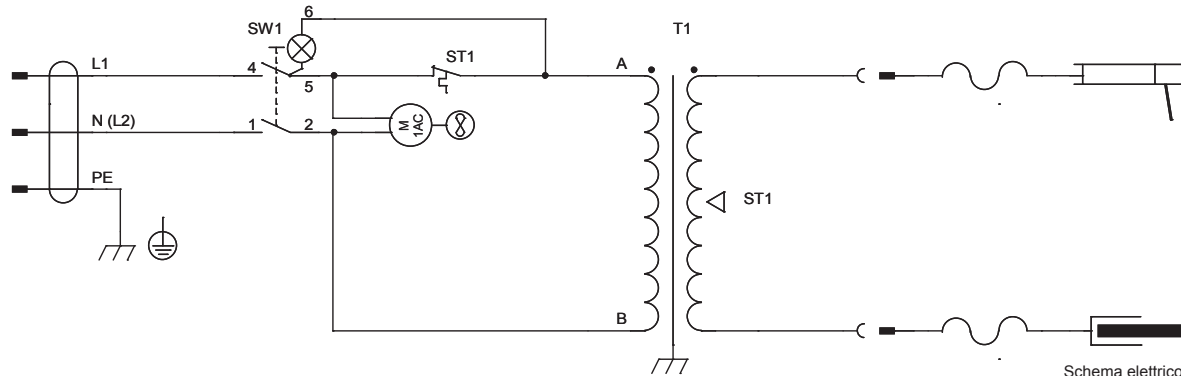

Schema elettrico N.
Schéma électrique N.
Diagram N.
Schaltplan N.
Esquema de conexiones N.

1

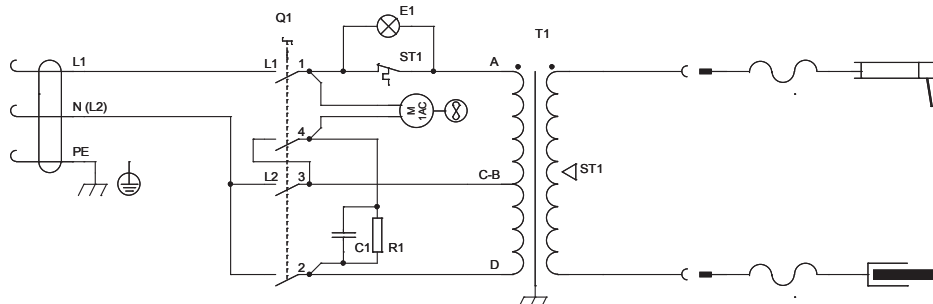

Q1	L1	L2	4
230V	X	X	X
0			
400V	X	X	
	1	2	3

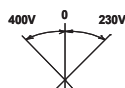

Schema elettrico N.
Schéma électrique N.
Diagram N.
Schaltplan N.
Esquema de conexiones N.

2