

# ELENCO PEZZI DI RICAMBIO - LISTE PIECES DETACHEES SPARE PARTS LIST - ERSATZTEILLISTE PIEZAS DE REPUESTO

Esploso macchina, Dessin appareil, Machine drawing, Explosions Zeichnung des Geräts, Diseño seccionado maquina.

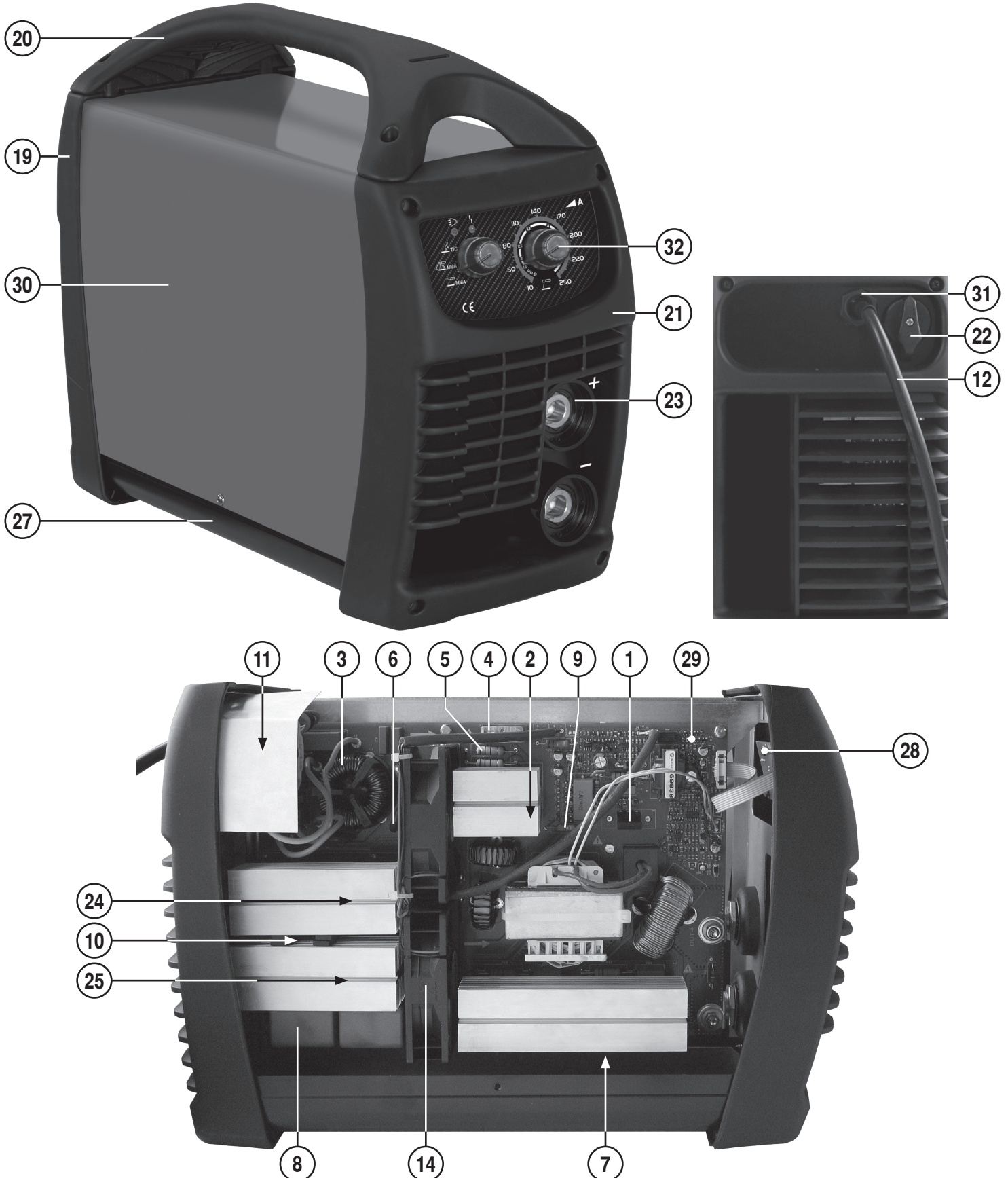

Per richiedere i pezzi di ricambio senza codice precisare: codice del modello; il numero di matricola; numero di riferimento del particolare sull'elenco ricambi.

Pour avoir les pieces detachees, dont manque la reference, il faudra preciser: modele, logo et tension de l'appareil; denomination de la piece; numero de matricule.

When requesting spare parts without any reference, pls specify: model-brand and voltage of machine; list reference number of the item; registration number.

Wenn Sie einen Ersatzteil, der ohne Artikel Nummer ist, benoetigen, bestimmen Sie bitte Folgendes: Modell-Zeichen und Spannung des Geraetes; Teilliste Nuummer; Registriernummer.

Por pedir una pieza de repuesto sin referencia precisar: modelo-marca e tension de la maquina; numero de referencia de lista; numero de matricula.

REF.	ELENCO PEZZI DI RICAMBIO PIECES DETACHEES SPARE PARTS LIST ERSATZTEILLISTE PIEZAS DE REPUESTO	REF.	ELENCO PEZZI DI RICAMBIO PIECES DETACHEES SPARE PARTS LIST ERSATZTEILLISTE PIEZAS DE REPUESTO	REF.	ELENCO PEZZI DI RICAMBIO PIECES DETACHEES SPARE PARTS LIST ERSATZTEILLISTE PIEZAS DE REPUESTO	REF.	ELENCO PEZZI DI RICAMBIO PIECES DETACHEES SPARE PARTS LIST ERSATZTEILLISTE PIEZAS DE REPUESTO
1	Igbt Igbt Igbt Igbt Igbt	12	Cavo alim. Cable alim. Mains cable Netzkabel Cable alim.	29	Kit scheda potenza Kit carte puissance Power board kit Leistungskarte Kit tarjeta potencia		
2	Ponte monofase Pont monophasé Single phase bridge Einfasige brücke Puente monofásico	14	Ventilatore Ventilateur Fan Ventilator Ventilador	30	Kit mantello Kit capot Cover kit Deckel kit Kit panel de cobertura		
3	Induttanza filtro Inductance filtre Filter inductor Filterdrossel Filtro induccion	19	Retro Partie arriere Back panel Rueckseite Trasera	31	Kit pressacavo + ghiera Kit presse cable + embout Kit cable bushing + ring nut Kit kabelhalter + nutmutter Kit prensa cable + virola		
4	Relè Relais Relais Relais Relais	20	Manico Poignee Handle Handgriff Manija	32	Kit manopola Kit poignee Knob kit Griff kit Kit manija		
5	Resistenza Resistance Resistance Widerstand Resistencia	21	Frontale Partie frontale Front panel Gerätefront Frontal				
6	Varistore Varistor Varistor Varistor Varistor	22	Assieme manopola per commutatore Set poigne pour commutateur Switch knob set Umschaltergriff set Set manija para conmutador				
7	Diode Diode Diode Diode Diode	23	Presca atlas Prise atlas Atlas socket Atlas steckdose Enchufe atlas				
8	Condensatore Condensateur Condenser Kondensator Condensator	24	Kit igbt + diode Kit igbt + diode Igbt + diode kit Igbt + diode kit Kit igbt + diode				
9	Res. fuse Res. fuse Res. fuse Res. fuse Res. fuse	25	Kit trasformatore impulsivo Kit transformateur d'impulsions Impulse transformer kit Impuls-transformator kit Kit transformador de impulsos				
10	Termostato Thermostat Thermostat Thermostat Termostato	27	Kit fondo Kit chassis Bottom kit Bodenteil kit Kit fondo				
11	Commutatore Commuteur Switch Schalter Switch	28	Scheda pannello Platine frontal Front panel card Gerätefrontskarte Tarjeta frontal				

Per individuare lo schema elettrico corrispondente alla vostra macchina, rifarsi all'ultima cifra "X" del numero di matricola (N. 0000/X) riportato sul frontale.

Pour reperer le schema électrique correspondant à votre appareil, vérifier le dernier chiffre "X" du numéro de série (N. 0000/X) reporté sur la partie frontale.

In order to find the electrical diagram corresponding to your model, check the last number "X" of the serial number (N. 0000/X) printed on front panel.

Um den schaltplan, der ihrem gerät entspricht, ausmachen zu können, müssen sie die letzte ziffer "X" der matrikelnummer (N. 0000/X), die auf der frontseite angebracht ist, beachten.

Para la identificación del esquema eléctrico, correspondienten, a su máquina, referase a la última cifra "X" del número de placa (N. 0000/X) instalado sobre el frontal.

